







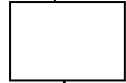
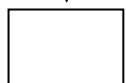

**KEMENTERIAN HUKUM DAN HAM
BPSDM HUKUM DAN HAM
POLITEKNIK ILMU PEMASYARAKATAN**

Nomor SOP	SDM.5.OT.02.02-5074
Tgl Pembuatan	11 Oktober 2023
Tanggal Revisi	
Tanggal Efektif	
Disahkan Oleh	 Direktur D. Rachmayanthy, Bc.IP., S.H., M.Si NIP. 19690426 199203 2 001
NAMA SOP	SOP PELAKSANAAN UJIAN PROPOSAL SKRIPSI TARUNA POLITEKNIK ILMU PEMASYARAKATAN

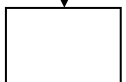
DASAR HUKUM	KUALIFIKASI PELAKSANA
<ol style="list-style-type: none"> 1. Undang-undang Nomor 20 Tahun 2003 tentang Sistem Pendidikan; 2. Undang-undang Nomor 12 Tahun 2012 tentang Pendidikan Tinggi; 3. Undang-undang Nomor 14 Tahun 2005 tentang Guru dan Dosen; 4. Peraturan Pemerintah Nomor 66 Tahun 2010 tentang perubahan atas Peraturan Pemerintah Nomor 17 Tahun 2010 tentang Pengelola dan Penyelenggaraan Pendidikan; 	<ol style="list-style-type: none"> 1. Taruna Tingkat IV (semester VII atau VIII)
KETERKAITAN	PERALATAN/PERLENGKAPAN
<ol style="list-style-type: none"> 1. SOP PENYUSUNAN SKRIPSI 2. SOP PELAKSANAAN UJIAN KOMPREHENSIF TARUNA POLTEKIP 	<ol style="list-style-type: none"> 1. Komputer/Laptop
PERINGATAN	PIHAK YANG TERKAIT
Apabila SOP ini tidak dilaksanakan dengan baik maka taruna tidak dapat melaksanakan ujian komprehensif (ujian skripsi)	<ol style="list-style-type: none"> 1. Program studi 2. Dosen Pembimbing 3. Ketua Tim Penguji 4. Taruna
DEFINISI	
<p>Proposal skripsi adalah suatu bentuk rancangan atau usulan penelitian yang akan disusun oleh taruna mengenai bahan penelitian untuk pembuatan skripsi. Proposal skripsi tersebut berisi garis-garis besar materi permasalahan dan metode penelitian yang akan diuraikan dalam skripsi. Pelaksanaan ujian proposal skripsi adalah bagian dari tahapan lanjutan untuk mempresentasikan kegiatan ilmiah taruna setingkat D-IV untuk memaparkan rencana penelitian untuk skripsi</p>	
DOKUMEN PENDUKUNG	
<ol style="list-style-type: none"> 1. Hardcopy proposal skripsi 2. Undangan ujian proposal skripsi 	

SOP PELAKSANAAN UJIAN PROPOSAL SKRIPSI TARUNA POLITEKNIK ILMU PEMASYARAKATAN

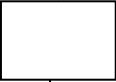
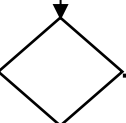
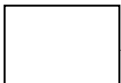
NO	KEGIATAN	PELAKSANA				MUTU BAKU			KETERANGAN
		TARUNA	BAGIAN AKADEMIK	PROGRAM STUDI	DOSEN PEMBIMBING DAN PENGUJI	KELENGKAPAN	WAKTU	OUTPUT	
1	MENYERAHKAN HARDCOPY PROPOSAL SKRIPSI SEBANYAK 3 RANGKAP KEPADA BAGIAN AKADEMIK					HARDCOPY PROPOSAL SKRIPSI SEBANYAK 3 RANGKAP	1 HARI	BUKTI SERAH TERIMA	
2	MENETAPKAN 2 DOSEN PENGUJI, JADWAL UJIAN DAN RUANGAN UJIAN PROPOSAL SKRIPSI					DAFTAR DOSEN TETAP PROGRAM STUDI KALENDER AKADEMIK TARUNA	7 HARI	SK PENETAPAN DOSEN PENGUJI, JADWAL UJIAN, DAN DENAH RUANGAN UJIAN	
3	MEMBUAT UNDANGAN UJIAN PROPOSAL SKRIPSI UNTUK DOSEN PEMBIMBING DAN 2 (DUA) DOSEN PENGUJI					SK PENETAPAN DOSEN PENGUJI	3 HARI	UNDANGAN UJIAN PROPOSAL	
4	MENYERAHKAN HARDCOPY PROPOSAL SKRIPSI DAN UNDANGAN SEMINAR KEPADA DOSEN PEMBIMBING DAN 2 (ORANG) PENGUJI					HARDCOPY PROPOSAL SKRIPSI	1 HARI	PELAKSANAAN SIDANG PROPOSAL SKRIPSI	
									

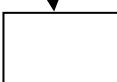
									
6	MELAKSANAKAN UJIAN PROPOSAL SKRIPSI					HARDCOPY PROPOSAL SKRIPSI SEBANYAK 3 RANGKAP	1 HARI	NILAI UJIAN PROPOSAL SKRIPSI	
7	MENETAPKAN KEPUTUSAN UJIAN PROPOSAL SKRIPSI, APABILA DINYATAKAN TIDAK LULUS, MAKA DIBERIKAN KESEMPATAN MAKSIMAL 2 (DUA) KALI UNTUK MENGIKUTI UJIAN PROPOSAL SKRIPSI ULANG					BERITA ACARA	1 HARI	PENETAPAN KELULUSAN UJIAN PROPOSAL SKRIPSI	
8	MENYERAHKAN BERITA ACARA UJIAN PROPOSAL SKRIPSI KEPADA BAGIAN AKADEMIK					BERITA ACARA	1 HARI		
9	MELAKUKAN PERBAIKAN PROPOSAL SKRIPSI SESUAI DENGAN BERITA ACARA					BERITA ACARA CATATAN REVISI DARI TIM PENGUJI	7 HARI	PROPOSAL YANG TELAH DIREVISI SESUAI DENGAN CATATAN TIM PENGUJI	
10	MENGESAHKAN PROPOSAL SKRIPSI					1. HARDCOPY PROPOSAL SKRIPSI YANG TELAH DIREVISI 2. LEMBAR PENGESAHAN	1 HARI	PROPOSAL SKRIPSI YANG SUDAH DISETUJUI	
11	MENYERAHKAN DOKUMEN PROPOSAL SKRIPSI YANG TELAH DISAHKAN KEPADA PROGRAM STUDI		